



UNIUNEA EUROPEANĂ



GUVERNUL ROMÂNIEI



Instrumente Structurale
2007 - 2013

Nr. : 3362

Data/Date : 23.05.2012

OPERATOR ECONOMIC CONTRACTANT
S.C. AEROSTAR S.A. BACAU
CONTRACTING TRADER
S.C. AEROSTAR S.A. BACAU

Documentatia de atribuire aferenta contractului de achizitie:

Award documentation related to the procurement contract:

“Echipament de prelucrare prin electroerozine cu fir”

“Wire EDM”

BORDEROUL DOCUMENTELOR

DOCUMENT REGISTER

CAPITOL I. Fisa de date a achizitiei / CHAPTER I. Bidding Data Sheet

CAPITOL II. Formulare / CHAPTER II. Forms

CAPITOL III. Caiet de sarcini / CHAPTER III. Technical Proposal

CAPITOL IV. Clauze contractuale generale / CHAPTER IV. Terms and Conditions

Capitolul I FISA DE DATE A ACHIZITIEI / BIDDING DATA SHEET

I. a. BENEFICIAR

I.a. BENEFICIARY

Denumire: SC AEROSTAR SA, Bacau Denomination: SC AEROSTAR SA, Bacau	
Adresa: Str. Condorilor , nr. 9, cod postal 600302, Bacau, jud. Bacau , Romania <i>Address: 9 Condorilor street, Postal Code 600302, Bacau, Romania</i>	
Persoana de contact: Serviciul Cumparari In atenția: Popa Andreea	Telefon: 004 0234 585 359, 004 0234 575 070 int. 1612
<i>Contact Person: Purchasing Department Atten: Ms. Popa Andreea</i>	<i>Phone: 004 0234 585 359, 004 0234 575 070 int. 1612</i>
E-mail: andreea.popa@aerostar.ro	Fax: 004 0234 572 445
Adresa/ele de internet (daca este cazul): www.aerostar.ro	

I b. Informatii si/sau clarificari

I.b. Information and/or clarifications

SC Aerostar SA va clarifica in scris orice neintelegere, formulata de ofertanti in legatura cu procedura de atribuire. <i>S.C. Aerostar S.A. will clarify in written any misunderstanding of the bidders regarding the assignation process.</i> Alte informații si/sau clarificari pot fi obținute: <i>Other information and / or clarification can be received from:</i>	
	<input checked="" type="checkbox"/> la adresa mai sus menționată <i>the address above mentioned</i> <input type="checkbox"/> altele: (adresa/fax) <i>other: (address/fax)</i>
Date limita de primire a solicitarilor de clarificari: 13/06/2012 <i>Deadline for receipt of requests of clarifications: 13/06/2012</i> Adresa : Str. Condorilor, nr. 9, cod postal 600302, jud. Bacau <i>Address: 9, Condorilor street, Postal code 600302, Bacau, Country Romania</i> Telefon/Phone: 004 0234 585 359 sau/or 004 0234 575 070 int 1612 Fax: 004 0234 572 445 E-mail: andreea.popa@aerostar.ro	
Data limita de transmitere a raspunsului la clarificari: 15/06/2012 <i>Deadline for the responses to requests of clarifications: 15/06/2012</i> <u>Nota:</u> Documentatia de atribuire este intocmita si in limba engleza. In caz de neconcordanta intre termeni, varianta in limba romana este de referinta. <i>Note: The Bidding Data Sheet is also written in English. In case of misunderstanding of the terms, the</i>	

Romanian version is considered to be the basic.

SURSA DE FINANTARE

I. SOURCES OF FINANCE

Proiect/program finantat din surse proprii si surse comunitare in cadrul Programului Operational Sectorial Cresterea Competivitatii Economice (POS CCE).

Project / programme financed from company funds and community sources within the Sectorial Operational Programme "Economy Competitive Growth " (POS CCE).

Nota:

Ofertantul va suporta toate costurile asociate elaborarii si prezentarii ofertei sale precum si a documentelor care o insotesc.

Note:

The bidder shall bear all costs to prepare and present its offer as well as the costs with the related documents.

II OBIECTUL CONTRACTULUI / SCOPE OF THE CONTRACT

II.1) DESCRIERE / DESCRIPTION

II.1.1) Denumire contract: "Achizitie echipament de prelucrare prin electroeroziune cu fir" <i>Contract title: "Acquisition of Wire EDM"</i>		
II. 1.2) Denumire contract, locul de livrare: <i>Contract title and delivery place:</i>		
(a) Lucrări <input type="checkbox"/> <i>(a) Labour</i>	(b) Produse <input checked="" type="checkbox"/> <i>(b) Products</i>	Servicii <input type="checkbox"/> <i>(c) Services</i>
Execuție / <i>Execution</i> Proiectare și execuție / <i>Design and execution</i> Realizare prin orice mijloace corespunzătoare cerințelor specificate de autoritate contractantă / <i>Work done by</i> <i>any means adequate to the</i> <i>specified requirements of</i> <i>the contracting-party</i>	Cumpărare / Buy <input checked="" type="checkbox"/> <i>Leasing</i> Închiriere/ <i>Rent</i> Cumparare in rate/ <i>Instalments buying</i>	Categoria serviciilor care urmeaza a fi prestate / <i>The category of the services to</i> <i>be performed:</i>
Principala locatie a lucrării / <i>The main location of the</i> <i>labour</i>	Principalul loc de livrare: <i>Main place of delivery :</i> - la sediul beneficiarului SC AEROSTAR SA, Bacau Romania. - to beneficiary headquarter SC AEROSTAR SA, Bacau, Romania.	Principalul loc de prestare / <i>The main</i> <i>place for the service:</i>
II. 1. 3) Procedura se finalizeaza prin : Contract de achizitie / Purchasing Agreement: <input checked="" type="checkbox"/> Încheierea unui acord cadru / <i>Proposal agreement</i>		
II.1.4) Oferte alternative sunt acceptate/ <i>Alternative offers are accepted</i> DA/YES <input type="checkbox"/> NU/NO <input checked="" type="checkbox"/>		

II.2) Cantitatea sau scopul contractului

Quantity or Purpose of the Agreement

II.2.1) Cantitatea contractului: conform Caietului de Sarcini / <i>Quantity of the Agreement: according to</i> <i>the Specification of Requirements, as follows:</i> - Echipament de prelucrare prin electroeroziune cu fir - 1 buc / <i>Wire EDM – 1 pcs;</i>
--

III. Conditii specifice contractului
Specific conditions of the Agreement

N/A

IV: PROCEDURA

The procedure

IV.1) Procedura aplicata / <i>Applied procedure</i>
Selectie de oferte; Norme interne de achizitie (Ghidul Solicitantului – Sprijin financiar acordat pentru investitii în întreprinderile mari, Ediția Mai 2011)
<i>Selection of offers; Internal norm of aquisition (Guidelines for Applicants – Financial support for investment in large enterprises, Issue May 2011)</i>
IV.2.) Legislatia aplicata / <i>Applicable Law:</i>
Instructiuni pentru beneficiarii proiectelor co-finantate in cadrul Programului Operational Sectorial „Cresterea Competitivitatii Economice” (POS CCE) – actualizare 07.05.2012
<i>Instructions for beneficiaries of co-financed projects within Sectorial Operational Programme Economy Competitive Growth (POS CCE)- update 07.05.2012</i>

V. CRITERII DE CALIFICARE SI/SAU SELECTIE
REQUIREMENTS FOR QUALIFICATION AND/OR SELECTION

V.1) Situația personală a candidatului/ofertantului <i>The eligibility of the Bidder</i>	
Declarații privind eligibilitatea Declaration of eligibility <input checked="" type="checkbox"/> solicitat/ requested <input type="checkbox"/> nesolicitat/ not requested	1. Declarația pe proprie răspundere privind eligibilitatea se va completa în conformitate cu modelul prezentat în cadrul documentației de atribuire (Formularul nr. 1). <i>Bidder's Declaration on one's own responsibility regarding eligibility, to be filled in as per the model from awarding documentation. (Form no.1)</i>
Declarație privind neincadrarea in una din situatiile prevazute de lege <i>Declaration regarding the failure to comply with one Law provision</i> <input checked="" type="checkbox"/> solicitat / requested <input type="checkbox"/> nesolicitat / not requested	Declarație completată în conformitate cu modelul prezentat în secțiunea "Formulare" din cadrul documentației de atribuire (Formularul nr. 2). <i>Declaration to be filled in as per the model in section "Forms" from awarding documentation (Form no.2)</i>

<p>Certificate constatatoare (in original sau copii legalizate) privind indeplinirea obligatiilor exigibile de plata a impozitelor si taxelor catre stat, inclusiv cele locale, precum si a contributiei pentru asigurarile sociale de stat, valabile la data deschiderii ofertei: <i>Tax Certificates (in original or authenticated copies) regarding compliance with exigible obligations for payment of taxes and charges to the state, including local ones, as well as of contribution to the state social security system, valid at offer opening date:</i></p> <p><input checked="" type="checkbox"/> Solicitat / requested</p> <p><input type="checkbox"/> Nesolicitat/ not requested</p>	<p>Cerinte obligatorii/ Mandatory Requirements:</p> <p>a. Certificat de Atestare Fiscala privind impozitele si taxele catre stat,/ <i>Fiscal Registration Certificate regarding the payment of taxes and duties to the state, precum si a contributiei pentru asigurarile sociale de stat si a pensiei suplimentare, emis de Directia Generala a Finantelor publice (pentru persoane juridice romane);/ including contribution to state social security and supplementary pension, issued by the General Direction of Public Finance (for Romanian legal persons);</i></p> <p>b. Certificat Fiscal emis de Consiliul Local privind impozitele si taxele locale / Fiscal Certificate regarding the payment of local taxes and duties, issued by the City Hall (Local Council)(formulare tip eliberate de autoritatile competente din tara in care candidatul/ofertantul este rezident)/ (standard forms issued by the relevant authorities from bidder's country of residence)</p> <p>c. Persoanele juridice străine vor ataşa certificate/documente valabile la data depunerii ofertelor, eliberate de autoritățile legale competente din țara în care este stabilit, care să ateste faptul că respectivul operator economic și-a îndeplinit obligațiile de plată a impozitelor și taxelor către bugetul de stat, precum și taxele locale, în conformitate cu prevederile legale în vigoare din țara în care este stabilit. / Foreign legal persons shall enclose certificates valid on the date when the offer is submitted, issued by the relevant authorities in bidder's country of residence, to certify that the economic operator had fulfilled its obligations to pay taxes and duties to the state budget, as well as the local taxes in accordance with the laws in force in the bidder's country of residence .</p> <p>Pentru datoriile esalonate, ofertantii vor prezenta <u>obligatoriu</u> conventiile de esalonare insotite de documente (OP) care atesta plata ratelor pana la data deschiderii ofertelor. Ofertantii care prezinta certificatele fiscale cu datorii neesalonate vor fi exclusi din procedura de atribuire a contractului de achizitie.</p> <p><i>For re-scheduled payments of the taxes and duties, the bidder shall submit the payments spread-out convention with proof documents (POs) to certify the payment of the relevant installments until offer opening date. The bidders to present fiscal registration certificates without re-scheduled debts may be excluded from the award procedure.</i></p>
<p>Declarație privind calitatea de participant la procedură <i>Statement regarding Bidder's attendance in the procedure</i></p> <p><input checked="" type="checkbox"/> solicitat / requested nesolicitat/ not requested</p>	<p>Declarație privind calitatea de participant la procedură completată în conformitate cu modelul prezentat în secțiunea "Formulare" din cadrul documentației de atribuire (Formularul nr.3). <i>Statement regarding Bidder's attendance in the award procedure, filled in as per model from the section "Forms" in the awarding documentation (Form no.3).</i></p>

<p>Vor fi excluși de la procedura de achiziție ofertantii care/ <i>The Bidders will be excluded from the award procedure in case of:</i></p> <ol style="list-style-type: none"> 1. nu au prezentat unul din documentele menționate în Cap. V. Pct. V.1. / <i>Failure to submit three of the documents specified in Chap., para V.1;</i> 2. nu și-au îndeplinit obligațiile exigibile de plată a impozitelor și taxelor către stat, inclusiv cele locale, precum și contribuțiile pentru asigurările sociale de stat. / <i>Failure to meet the exigible obligations to pay the taxes and duties to the state budget, including the local taxes, as well as the contributions to the state social security fund;</i> 3. sunt în stare de faliment ori lichidare, afacerile le sunt conduse de un administrator judiciar sau activitățile sale comerciale sunt suspendate ori fac obiectul unui aranjament cu creditorii sau este într-o situație similară cu cele anterioare, reglementată prin lege / <i>Bankruptcy or winding-up, its business is under receivership or its commercial operations are suspended or are under an arrangement with the creditors or in a situation similar to previous ones, as provided by law.</i> 	
<p>V.2) Capacitatea de exercitare a activității profesionale (înregistrare) <i>Capacity to perform the professional activity (registration)</i></p>	
<p>a) Persoane juridice/fizice române <i>For Romanian bidders, legal or physical persons</i></p> <p><input checked="" type="checkbox"/> solicitat / requested <input type="checkbox"/> nesolicitat/ not requested</p>	<p>Cerința obligatorie/ <i>Mandatory Requirement:</i></p> <p>a) Certificat de înregistrare emis de Oficiul Registrului Comertului sau echivalent / <i>Registration Certificate issued by the Trade Register Office or equivalent</i></p> <p>b) Certificat Constatator emis de Oficiul Registrului Comertului de pe lângă Camera de Comerț și Industrie națională sau teritorială/ <i>Registration Certificate issued by the Trade Register Office near the National or local Chamber of Commerce and Industry, din care să reiasă că societatea are ca obiect de activitate livrarea produselor solicitate, în original sau copie legalizată, sau Autorizația de funcționare, precum și orice alt document edificator considerat necesar pentru dovedirea apartenenței la categoria profesională impusă de îndeplinirea contractului.</i></p>
<p>b) Persoane juridice/fizice străine <i>For foreign Bidders, legal or physical persons:</i></p> <p><input checked="" type="checkbox"/> solicitat / requested <input type="checkbox"/> nesolicitat/ not requested</p>	<p>Documente edificatoare care să dovedească o formă de înregistrare ca persoană juridică sau de înregistrare/atestare ori apartenență din punct de vedere profesional. / <i>Relevant documents to prove registration as legal person or professional registration/certification or belonging to such category.</i></p>
<p>V.3) Situația economico-financiară <i>Economic & Financial Situation</i></p>	
<p>Informații privind situația economico-financiară <i>Information regarding economic & financial situation</i></p> <p><input checked="" type="checkbox"/> solicitat / requested <input type="checkbox"/> nesolicitat / not requested</p>	<p>Bilanțul contabil încheiat la 31.12.2011 (sau documente similare bilanțului contabil, considerate legale și edificatoare în țara în care operatorul economic este rezident), în copie, vizate și înregistrate de organele competente, și orice alte documente legale edificatoare (rapoarte anuale), prin care operatorul economic își poate dovedi capacitatea economico-financiară. / <i>Balance Sheet at 31.12.2011 (or documents similar to balance sheet deemed legal and relevant in Bidder's country of residence), in copy, endorsed and registered by</i></p>

	<i>the relevant bodies, and any other legal relevant documents (annual reports), able to prove Bidder's economic & financial capacity.</i>
V.4) Capacitatea tehnică și/sau profesională <i>Technical and/or Professional Capacity</i>	
Fișă de informații generale care sa contina si contul bancar al operatorului economic. / General information data sheet to include Bidder's bank account as well <input checked="" type="checkbox"/> solicitat / requested <input type="checkbox"/> nesolicitat/ not requested	Se va prezenta Formularul nr. 4 Form no. 4 shall be filled in.
Lista principalelor furnizari in ultimii 3 ani pentru a se verifica experienta in domeniu:/ <i>List of main experience activities during the last 3 years to check for experience in the field:</i> <input checked="" type="checkbox"/> solicitat / requested <input type="checkbox"/> nesolicitat/ not requested	Se va completa Formularul nr. 5 Form no. 5 shall be filled in. Se vor trece principalele contractele similare derulate in ultimii 3 ani (2009, 2010, 2011). / <i>Will include the main similar contracts performed during the last 3 years (2009, 2010, 2011).</i>
Documentele emise de organisme acreditate, care confirmă certificarea sistemului calității. / <i>Documents issued by accredited bodies, confirming the quality system certification.</i> <input checked="" type="checkbox"/> solicitat / requested <input type="checkbox"/> nesolicitat/ not requested	Se vor prezenta documente emise de organisme acreditate, care confirma certificarea si atestă că este implementat sistemul de management al calității, conform cu cerințele din standardul seria SR-EN-ISO 9001:2001 (sau echivalent) pentru produsele oferite. <i>Bidders will submit documents issued by accredited bodies, confirming the certification and the implementation of the quality management system in accordance with the requirements of standard SR-EN-ISO 9001:2001 (or equivalent) for the products offered.</i> NOTĂ: * Se acceptă certificate din seria ISO sau similare privind implementarea unui sistem de management al calității, emise de organisme acreditate internațional. NOTE: * <i>Certificates in the ISO series or similar are accepted regarding the implementation of a quality management system issued by international accredited bodies.</i>
V.5. Standarde de protectia muncii si protectia mediului <i>Standards for Labour Safety and Environment Protection</i>	
Standarde de protectia muncii si protectia mediului/ <i>Labour standards and environmental protection</i> <input checked="" type="checkbox"/> solicitat / requested <input type="checkbox"/> nesolicitat / not requested	Se va completa o declaratie pe proprie raspundere (Formular nr. 6) A declaration on one's own responsibility will be filled in (Form no 6)

Pentru indeplinirea cerintei eligibilitatii ofertantilor, comisia de evaluare isi rezerva dreptul de a solicita clarificari/completari in vederea asigurarii conformitatii cu documentele prezentate.
The evaluation committee has the right to require clarifications/addenda regarding the conformity of the requested documents.

VI. PREZENTAREA OFERTEI / PRESENTATION OF THE OFFER

VI.1) Limba de redactare a ofertei <i>Language of drafting the offer</i>	Oferta si documentele de calificare vor fi redactate în limba română sau engleza. <i>The offer and qualification documents will be written in Romanian or English language.</i>
VI.2) Perioada de valabilitate a ofertei / <i>Validity of the offer</i>	Perioada de valabilitate a ofertelor este de 90 zile de la data depunerii ofertei. <i>The validity of the offer is 90 days from submitting date.</i>
VI.3) Propunerea tehnica <i>Technical proposal</i>	<p>Ofertantul va elabora Propunerea tehnica in care va face dovada respectarii tuturor cerintelor din Caietul de Sarcini, acestea fiind minimale. <i>The bidder will prepare the Technical Proposal proving the compliance with all the requirements stated in the Technical Proposal, which are minimal requirements.</i></p> <p>Echipamentul oferit trebuie sa aiba configuratia completa asa cum este ceruta de Caietul de Sarcini. <i>The offered equipment must have complete configuration as requested in the Specification of Requirements.</i></p> <p>Totodata, in cadrul propunerii tehnice va fi mentionat si Termenul de livrare si Perioada de garantie a echipamentului. <i>Also, Delivery date and Warranty for the equipment, have to be mentioned in the technical proposal.</i></p>
VI.4) Oferta financiara <i>Financial offer</i>	<p>Trebuie sa fie conforma cu cerințele specificate mai jos: <i>Must be according to the specifications below:</i></p> <p>>Oferta de preț trebuie să acopere întregul contract, așa cum este descris în Documentația de Atribuire. De asemenea, pretul trebuie sa includa si accesoriile necesare functionarii masinii-unelte si realizarii pieselor test. <i>Price offer must refer to the entire Agreement, as described in the Bidding Data Sheet. The price may also include the necessary accessories for the full function of the machine-tools and for the manufacturing of the test -pieces.</i></p>

	<p>>Pretul contractului este ferm si nemodificabil pe toata durata de desfasurare a contractului./ <i>The Agreement price is firm and can not be modified during the Agreement period.</i></p> <p>>Preturile sunt fara TVA si reprezinta valoarea utilajului pus in functiune de ofertant la SC Aerostar SA Bacau. / <i>Prices do not include VAT and refer to the equipment put in function by the bidder to SC Aerostar SA Bacau.</i></p> <p>>Prețurile oferite trebuie să includă taxele și impozitele datorate, precum și oricare alte contribuții solicitate prin lege pentru produsele importate. Prețurile propuse se consideră a fi prețuri finale și nu sunt afectate de orice variație în impozitele, taxele și / sau contribuțiile menționate mai sus. <i>Prices must include due taxes and customs, as well as any other contributions requested by law for the imported products.</i> Moneda ofertei:/ <i>The offers Currency: EURO</i></p>
<p>Modul de prezentare a Propunerii financiare / <i>Presentation of the Financial Proposal</i></p>	<p>Ofertantul va prezenta Propunerea financiara, pentru produsul si serviciile solicitate in Caietul de sarcini pe Formularul nr. 7. / <i>The Bidder shall submit the Financial Proposal for the products and services requested in the specification of requirements in Form No. 7.</i></p>
<p>VI.5) Modul de prezentare a ofertei <i>Presentation of the offer</i></p>	<p>Adresa la care se depune oferta: <i>Address to submit the offer:</i> SC AEROSTAR SA, str. Condorilor, nr.9, cod postal 600302, jud. Bacau, Romania.</p> <p>Ofertantul trebuie sa prezinte un exemplar al ofertei si al documentelor care o însoțesc, in original, si un exemplar in copie a acestora, indosariate sau legate. / <i>The Bidder shall submit one set of originals: the offer and related documents, and one set of copies in a folder or brief.</i> Originalul si copia trebuie sa fie tipărite sau scrise cu cerneala neradiabilă, vor avea toate paginile numerotate si vor fi semnate pagina cu pagina de reprezentantul autorizat / reprezentantii autorizați corespunzător sa angajeze ofertantul in procedura. / <i>The original and the copy must be printed or written with non-erasable ink, all pages numbered and signed on each page by the duly authorized representative(s) of the Bidder in the procedure.</i></p> <p>Ofertantul are obligatia de a anexa un opis al documentelor prezentate. / <i>The Bidder shall attach a list of the documents submitted.</i></p> <p>Ofertantul trebuie sa sigileze originalul si copia in plicuri separate marcand corespunzător plicurile cu "ORIGINAL" si, respectiv "COPIE". / <i>The Bidder shall seal the original and the</i></p>

	<p><i>copy each, in a separate envelope, marking them as "ORIGINAL" and "COPY", respectively.</i></p> <p>Documentele de calificare, oferta tehnica si cea financiara vor fi prezentate in plicuri separate marcate corespunzator cu „DOCUMENTE DE CALIFICARE” (ORIGINAL) – (COPIE), „OFERTA FINANCIARA” (ORIGINAL) – (COPIE) si „OFERTA TEHNICA” (ORIGINAL) – (COPIE). Plicurile se vor introduce intr-un plic exterior, închis si netransparent. / <i>The qualification documents, the technical proposal and the financial proposal shall be submitted in separate envelopes, properly marked as „QUALIFICATION DOCUMENTS” (ORIGINAL) – (COPY), „FINANCIAL PROPOSAL” (ORIGINAL) – (COPY) and „TECHNICAL PROPOSAL” (ORIGINAL) – (COPY). The envelopes shall be introduced all into an outer non-transparent envelope, properly closed. Plicurile interioare trebuie să fie marcate cu denumirea si adresa ofertantului. / The inside envelopes shall be marked with Bidder's name and address. Plicul exterior trebuie sa fie marcat cu adresa beneficiarului si cu inscripția "SELECTIE OFERTE ACHIZITIE ECHIPAMENTE / IN ATENTIA DIRECTORULUI DIVIZIEI LOGISTICE / A NU SE DESCHIDE INAINTE DE DATA DE 26.06.2012 ORA 15:00". / The outer envelope shall be marked with Beneficiary's name and address, and the text " SELECTION of AQUISITION OF EQUIPMENTS /ATTENTION TO: DIRECTOR, LOGISTIC DIVISION - NOT TO OPEN BEFORE 26.06.2012 at 3:00 PM"</i></p> <p>Documentele care insotesc oferta: <i>Documents that accompany this offer:</i></p> <p>a. Ofertantul trebuie sa prezinte Scrisoarea de inaintare in conformitate cu Formularul nr. 8. Scrisoarea de inaintare va fi atasata plicului exterior si va fi stampilata cu data si ora depunerii ofertei./ <i>The bidder shall submit the Cover Letter in accordance with Form no. 8. The Cover Letter is attached to the outer envelope and shall be stamped with the date and hours when the bid is submitted.</i></p> <p>b. Fiecare oferta trebuie sa fie insotita de imputernicirea scrisa prin care semnatarul ofertei autorizeaza persoana respectiva sa depuna si sa reprezinte operatorul economic la deschiderea ofertelor. Se va completa <i>Formularul nr. 9. / Each offer must be accompanied by a written power of attorney in which the signatory of the offer empowers the person to submit and represent the trader at the opening of the bids. Form no 9 shall be filled in.</i></p>
VI. 6) Data limita de depunere a	Ofertele pot fi transmise prin posta sau depuse direct la sediul

<p>ofertelor / <i>Deadline to submit the Offer</i></p>	<p>beneficiarului pana la data de 26.06.2012, ora:12.00 <i>The Offers can be send by post or submitted directly at beneficiary's headoffice until 26.06.2012, 12.00 AM.</i></p>
<p>VI.7) Posibilitatea retragerii sau modificarii ofertei/ <i>Possibility to withdraw or modify the offer</i></p>	<p>Ofertantul are dreptul de a-si modifica sau de a-si retrage oferta numai înainte de data limita de depunere a ofertei si numai printr-o solicitare scrisa in acest sens;/ <i>The bidder has the right to modify or withdraw its offer only before the indicated deadline for submitting the offers subjects to a written request to that effect;</i> Pe plicul exterior se va marca obligatoriu inscriptia „MODIFICARI”. / <i>On the outer envelope the text "CHANGES" shall be marked.</i> Ofertele care sosesc la adresa beneficiarului dupa expirarea datei limita pentru depunere, vor fi considerate oferte intarziate si vor fi returnate nedeschise. <i>The offers sent/submitted to the Beneficiary after the deadline expires will be considered delay and shall be returned unopened.</i></p>
<p>VI.8) Deschiderea ofertelor / <i>Opening of the Offers</i></p>	<p>Data, ora si locul deschiderii ofertelor: 26.06.2012, ora 03.00 PM la sediul SC AEROSTAR SA, Str.Condorilor nr. 9, Bacau, cod postal 600302 / <i>Date, time and place of opening of the offers: 26.06.2012, 03.00 PM at SC AEROSTAR SA Headoffice, Condorilor street no. 9, Bacau, Postal code 600302.</i> Reprezentatii ofertantilor au dreptul de a fi prezenti la sedinta de deschidere. / <i>Bidders' representatives are entitled to attend in the opening session.</i> Ofertele vor fi deschise de către comisia de evaluare numita în scopul evaluării. <i>The offers will be opened by the Evaluation Committee in charge with the evaluation.</i> Comisia de evaluare va întocmi un proces verbal al deschiderii ofertelor. Reprezentanții ofertanților care sunt prezenți vor fi invitați să semneze procesul verbal. Lipsa semnăturii unui ofertant de pe acest proces verbal nu invalidează conținutul și efectul procesului verbal de deschidere a ofertei. Cate o copie a procesului-verbal se distribuie tuturor ofertanților prezenti. / <i>The evaluation commission will write out a report for the opening of the offers. The present bidder representatives will be asked to sign the Report. The lack of signature of a bidder form these Report does not invalidate the content and the effect or these Report. A copy of these Report will be handled to each of the present bidders.</i></p>

VII. CRITERII DE ATRIBUIRE

AWARD CRITERIA

VII.1) Prețul cel mai scăzut / <i>The lowest price</i>	x
VII.2) Oferta cea mai avantajoasă din punct de vedere economic / <i>Most advantageous Offer of economically</i>	

VIII. NOTIFICAREA ATRIBUIRII CONTRACTULUI

NOTIFICATION OF AGREEMENT AWARD

După finalizarea evaluării, SC Aerostar SA Bacau va notifica Ofertantul/Ofertantii câștigători, în scris, că oferta a fost acceptată. În același timp, va notifica, de asemenea, toți ceilalți ofertanți cu privire la rezultatele procedurii de atribuire / *After the evaluation, SC Aerostar SA Bacau will notify the winning bidder/bidders, in writing, that the offer was accepted. At the same time, the contractor will inform all the other bidders about the outcome of the award procedure.*

IX. ATRIBUIREA CONTRACTULUI
AGREEMENT AWARD

<p>IX.1 Ajustarea pretului contractului / <i>Adjustment of the Agreement price</i> DA /YES NU/NO <input checked="" type="checkbox"/></p>	<p>Nu se accepta majorarea pretului contractului. / <i>Contract price increase shall not be accepted.</i></p>
<p>IX.2. Contract de achizitie <i>Purchasing Agreement</i> DA /YES <input checked="" type="checkbox"/> NU/NO <input type="checkbox"/></p>	<p>/Clauze contractuale generale, incluse in Documentatia de atribuire, vor fi completate cu datele de identificare ale ofertantului, si vizate de catre reprezentantii legali ai acestuia pe fiecare pagina in sensul acceptarii lor. Clauzele contractuale semnate vor fi atasate ofertei financiare. <i>The Agreement General Terms & Conditions included in the award documentation shall be attached after being marked with bidder's identification data and endorsed on each page by the bidder's legal representative for the acceptance.</i></p> <p><u>Nota:</u> Daca ofertantul castigator nu semneaza contractul in termenii stabiliti, in maxim 15 zile de la data notificarii atribuirii contractului, beneficiarul poate sa incheie contractul cu ofertantul clasat pe locul imediat urmator, daca oferta corespunde, sau poate relua procedura de achizitie.</p> <p><u>PRECIZARE</u></p> <p>Contractul cu ofertantul câștigător se va încheia <u>numai dacă se va semna contractul de finanțare a proiectului „Crearea unei noi capacități de fabricație pentru diversificarea producției și creșterea exportului” cu Autoritatea de Management – Programul Operațional Sectorial „Creșterea Competitivității Economice” (POS CCE), iar prima comandă fermă va avea loc <u>numai după semnarea aceluiași contract de finanțare. [Conform document <u>Informare privind „începerea lucrărilor” – actualizare</u> din 07.05.2012, postat pe web-site-ul www.amposcce.minind.ro]</u></u></p> <p><u>Note:</u> <i>If the winning bidder fails to sign the contract under the terms and conditions provided, in 15 days, at latest, after he was notified, the beneficiary may execute the contract with the bidder on the second place, if the offer meets the requirement or may resume the procedure.</i></p>

EXPLANATION

The contract with the winning bidder shall be sign only if the project „Creating a new manufacturing capacity to diversify the production and to increase the export” will be sign with the Management Authority for the Sectorial Operational Programme „The Increase of the Economic Competitiveness”, and the first firm order will be held only after the signing of the same financing contract. [According with the document Information regarding “start works”- up to date from 07.05.2012, posted on the next web-site: www.amposcce.minind.ro.]

În funcție de nevoile SC Aerostar SA Bacau și în legătură cu conținutul propunerilor tehnice și financiare prezentate de către ofertantul câștigător, SC Aerostar SA și ofertantul câștigător pot decide cu privire la adăugarea și/sau îmbunătățirea clauzelor contractului, cu scopul de a reflecta situația reală a condițiilor de execuție a contractului.

Based on the SC AEROSTAR SA BACAU needs regarding the content of the technical and financial proposals presented by the winning bidder, SC AEROSTAR SA and the winning bidder can decide regarding the adding and/or improvement of the contract conditions, in order to reflect the real situations of the agreement conditions.

CAPITOLUL II

FORMULARE

Capitolul II conține formularele destinate, pe de o parte, sa faciliteze elaborarea si prezentarea ofertei si a documentelor care o însoțesc si, pe de alta parte, sa permită comisiei de evaluare examinarea si evaluarea rapida si corecta a tuturor ofertelor depuse.

Fiecare candidat/ofertant care participa, in mod individual sau ca asociat, la procedura pentru atribuirea contractului de achiziție are obligația de a prezenta formularele prevăzute in cadrul acestui capitol, completate in mod corespunzător si semnate de persoanele autorizate.

OPERATOR ECONOMIC

.....
(denumire/nume)

DECLARAȚIE PRIVIND ELIGIBILITATEA

1. Subsemnatul,, reprezentant
împuternicit al

.....
(denumirea/numele și sediul/adresa operatorului economic) declar pe propria răspundere, sub sancțiunea excluderii din procedura de achiziție ca în ultimii 5 ani nu am fost condamnat prin hotărâre definitivă a unei instanțe judecătorești pentru participarea la activități ale organizațiilor criminale, pentru corupție, fraudă și /sau spălare de bani.

2. Subsemnatul declar că informațiile furnizate sunt complete și corecte în fiecare detaliu și înțeleg că Beneficiarul are dreptul de a solicita, în scopul verificării și confirmării declarațiilor, situațiilor și documentelor care însoțesc oferta, orice informații suplimentare privind eligibilitatea noastră precum și experiența, competența și resursele de care dispunem.

3. Subsemnatul autorizez, prin prezenta, orice instituție, societate comercială, bancă, alte persoane juridice, să furnizeze informații reprezentanților autorizați ai beneficiarului **SC AEROSTAR SA, str. Condorilor nr. 9, Bacau, jud. Bacau, Romania**, cu privire la orice aspect tehnic și financiar în legătură cu activitatea noastră.

4. Prezenta declarație este valabilă până la data de (se precizează data expirării perioadei de valabilitate a ofertei).

Data completării.....

Operator economic,

.....
(semnătura autorizată)

Operator economic

 (denumirea/numele)
DECLARATIE

privind neincadrarea in situatiile prevazute de legislatia romana in vigoare

Subsemnatul(a) (*denumirea, numele operatorului economic*), in calitate de ofertant/candidat/concurent particip in vederea atribuirii contractului de achizitie avand ca obiect..... (*denumirea produsului*), la data de (*zi/luna/an*), organizata de **SC AEROSTAR SA, str. Condorilor nr. 9, Bacau, jud. Bacau, Romania**, declar pe propria raspundere ca:

a) nu sunt in stare de faliment ori lichidare, afacerile mele nu sunt conduse de un administrator judiciar sau activitatile mele comerciale nu sunt suspendate si nu fac obiectul unui aranjament cu creditorii. De asemenea, nu sunt intr-o situatie similara cu cele anterioare, reglementata prin lege;

b) nu fac obiectul unei proceduri legale pentru declararea mea in una dintre situatiile prevazute la lit. a);

c) mi-am indeplinit obligatiile de plata a impozitelor, taxelor si contributiilor de asigurari sociale catre bugetele componente ale bugetului general consolidat, in conformitate cu prevederile legale in vigoare in Romania sau in tara in care sunt stabilit pana la data solicitata

d) in ultimii 2 ani mi-am indeplinit obligatiile contractuale si nu am produs prejudicii beneficiarilor acestora, indiferent de natura finantarii acestor contracte.

e) nu am fost condamnat, in ultimii 3 ani, prin hotararea definitiva a unei instante judecatoresti, pentru o fapta care a adus atingere eticii profesionale sau pentru comiterea unei greseli in materie profesionala.

Subsemnatul declar ca informatiile furnizate sunt complete si corecte in fiecare detaliu si inteleg ca beneficiarul are dreptul de a solicita, in scopul verificarii si confirmarii declaratiilor, orice documente doveditoare de care dispun.

Inteleg ca in cazul in care aceasta declaratie nu este conforma cu realitatea sunt pasibil de incalcarea prevederilor legislatiei penale privind falsul in declaratii.

Data completării.....

Operator economic,

 (semnatura autorizata)

Operator economic

 (denumirea/numele)

**DECLARATIE
PRIVIND CALITATEA DE PARTICIPANT LA PROCEDURA**

1. Subsemnatul,reprezentant imputernicit al (*denumirea operatorului economic*), declar pe propria raspundere, sub sanctiunile aplicate faptei de fals in acte publice, ca, la procedura pentru atribuirea contractului de achizitie(*se mentioneaza procedura*), avand ca obiect (denumirea produsului), la data de (*zi/luna/an*), organizata de **SC AEROSTAR SA, str. Condorilor nr. 9, Bacau, jud.**

Bacau, particip si depun oferta:

- in nume propriu;
 ca asociat in cadrul asociatiei;
 ca subcontractant al

(*Se bifeaza optiunea corespunzatoare*)

2. Subsemnatul declar ca:

- nu sunt membru al niciunui grup sau retele de operatori economici;
 sunt membru in grupul sau reseaua a carei lista cu date de recunoastere o prezint in anexa.

(*Se bifeaza optiunea corespunzatoare*)

3. Subsemnatul declar ca voi informa imediat beneficiarul daca vor interveni modificari in prezenta declaratie la orice punct pe parcursul derularii procedurii de atribuire a contractului de achizitie sau, in cazul in care vom fi desemnati castigatori, pe parcursul derularii contractului de achizitie.

4. De asemenea, declar ca informatiile furnizate sunt complete si corecte in fiecare detaliu si inteleg ca beneficiarul are dreptul de a solicita, in scopul verificarii si confirmarii declaratiilor, situatiilor si documentelor care insotesc oferta, orice informatii suplimentare in scopul verificarii datelor din prezenta declaratie.

5. Subsemnatul autorizez prin prezenta orice institutie, societate comerciala, banca, alte persoane juridice sa furnizeze informatii reprezentantilor autorizati ai **SC AEROSTAR SA, str. Condorilor nr. 9, Bacau, jud. Bacau, Romania**, cu privire la orice aspect tehnic si financiar in legatura cu activitatea noastra.

Data completării.....

Operator economic,

.....,
 (semnatura autorizata)

OPERATOR ECONOMIC

.....

(denumirea/numele)

INFORMATII GENERALE

1. Denumirea/numele:

2. Codul fiscal:

3. Adresa sediului central:

4. Telefon:

Fax:

Telex:

E-mail:

5. Cont Dechis la

6. Daca societatea este inregistrata ca I.M.M.....

7. Certificatul de inmatriculare/inregistrare/(numarul, data si locul de inmatriculare/inregistrare)

8. Obiectul de activitate, pe domenii:/(in conformitate cu prevederile din statutul propriu)

9. Birourile filialelor/sucursalelor locale, daca este cazul:

.....

 (adrese complete, telefon/telex/fax, certificate de inmatriculare/inregistrare)

10. Principala piata a afacerilor:

Data completarii

Operator economic,

.....

(semnatura autorizata)

Operator economic

 (denumirea/numele)

DECLARATIE
PRIVIND LISTA PRINCIPALELOR CONTRACTE SIMILARE DERULATE IN ULTIMII 3 ANI

Subsemnatul....., reprezentant imputernicit al (denumirea/numele si sediul/adresa operatorului economic), declar pe propria raspundere, sub sanctiunile aplicate faptei de fals in acte publice, ca datele prezentate in tabelul anexat sunt reale.

Subsemnatul declar ca informatiile furnizate sunt complete si corecte in fiecare detaliu si inteleg ca beneficiarul are dreptul de a solicita, in scopul verificarii si confirmarii declaratiilor, situatiilor si documentelor care insotesc oferta, orice informatii suplimentare in scopul verificarii datelor din prezenta declaratie.

Subsemnatul autorizez prin prezenta orice institutie, societate comerciala, banca, alte persoane juridice sa furnizeze informatii reprezentantilor autorizati ai (denumirea si adresa autoritatii contractante) cu privire la orice aspect tehnic si financiar in legatura cu activitatea noastra.

Nr. crt.	Obiectul contractului	Denumire/ numele beneficiarului	Valoarea totala a contractului	Perioada de derulare a contractului*)
1				
2				
3				

Data :

Operator economic,

 (semnatura autorizata)

 *) Se va preciza data de incepere si de finalizare a contractului.

Operator economic

(denumirea/numele)

**DECLARATIE
PRIVIND RESPECTAREA NORMELOR REFERITOARE LA PROTECTIA MEDIULUI SI
PROTECTIA MUNCII**

1. Subsemnatul, reprezentant imputernicit al (denumirea operatorului economic), declar pe propria raspundere, ca la elaborarea ofertei am tinut cont de obligatiile cuprinse in normele europene de sanatate si securitate in munca, precum si de normele europene referitoare la protectia mediului inconjurator.

2. Subsemnatul declar ca in cazul in care oferta noastra va fi declarata castigatoare vom respecta intrutotul regulile mai sus mentionate. In acest sens inteleg ca beneficiarul are dreptul de a solicita, in scopul verificarii si confirmarii declaratiilor orice documente doveditoare de care dispun.

Data completarii :

Operator economic,
.....
(semnatura autorizata)

OPERATOR ECONOMIC

*(denumirea/numele)***FORMULAR DE OFERTĂ**

Către

SC AEROSTAR SA, str. Condorilor nr. 9, Bacau, jud. Bacau

Domnilor,

1. Examinând documentația de atribuire pentru,
subsemnații, reprezentanți ai ofertantului
_____, ne oferim să
furnizăm:

.....
în conformitate cu prevederile și cerințele cuprinse în documentația mai sus menționată
pentru suma de _____ EURO, fara TVA, in conditia de livrare DDP Bacau
(suma în litere și în cifre)
conform anexei atasate.

2. Ne angajăm ca, în cazul în care oferta noastră este stabilită câștigătoare, să furnizăm
produsele la termenele cerute în Caietul de sarcini.

3. Ne angajăm să menținem această oferta valabilă pentru o durată de 90 (nouăzeci) zile,
respectiv până la data de _____, și ea va rămâne obligatorie pentru
noi

(ziua/luna/anul)

și poate fi acceptată oricând înainte de expirarea perioadei de valabilitate.

4. Până la încheierea și semnarea contractului de achiziție această ofertă, împreună cu
comunicarea transmisă de dumneavoastră, prin care oferta noastră este stabilită câștigătoare, vor
constitui un contract angajant între noi.

5. Am înțeles și consimțim ca, în cazul în care oferta noastră este stabilită ca fiind
câștigătoare:

a. să semnăm contractul de achiziție în termen de maxim 15 zile de la data anunțului
privind atribuirea contractului de achiziție.

b. să constituim garanția de bună execuție în conformitate cu prevederile din documentația
de atribuire

6. Înțelegem ca nu sunteți obligați să acceptați oferta cu cel mai scăzut preț sau orice altă
ofertă pe care o puteți primi.

Data ____/____/____

Ofertant ,

.....*(numele operatorului economic)*.....*(numele persoanei autorizate și semnătura)*

OPERATOR ECONOMIC
(OFERTANT)

nregistrat la sediul beneficiarului

.....
(denumirea/numele)

nr. /

SCRISOARE DE INAINTARE

Catre,
SC AEROSTAR SA, str. Condorilor nr. 9, Bacau, jud. Bacau, Romania

Ca urmare a Anuntului aparut in, nr..... / privind aplicarea procedurii pentru atribuirea contractului de furnizare pentru achizitia de :

.....

noi (denumirea/numele ofertantului)
va transmitem alaturat urmatoarele:

Coletul sigilat si marcat in mod vizibil, continand, in original si intr-un numar de copii:

- a) oferta;
- b) documentele care insotesc oferta.

Data completarii

Ofertant,

.....
(semnatura autorizata)

OPERATOR ECONOMIC

(denumirea/numele)

IMPUTERNICIRE

Subsemnatul _____ (se completeaza numele reprezentantului legal al ofertantului), imputernicesc pe domnul _____, legitimat cu Carte de identitate seria _____, nr. _____, telefonul de la domiciliu _____, sa depuna si sa reprezinte societatea la deschiderea ofertelor pentru achizitia produsului de _____ din data de _____.

Data:

Operator economic,
.....
(semnatura autorizata)



AEROSTAR S.A.

GRUP INDUSTRIAL AERONAUTIC-BACAU-ROMANIA

Str. Condorilor nr.9, Bacau 600 302; Inmatriculat cu nr: J04/1137/1991-R.C.Bacau;
Cod Unic de Inregistrare: 950 531; Atribut fiscal:R; Capital social: 37.483.689,60 lei(RON)
Tel:+40.234.575 070; Fax:+40.234.572 023;572 259
e-mail:aerostar@aerostar.ro; Website:http://www.aerostar.ro

CAIET DE SARCINI *Requirements specification*

Semnificația următorilor termeni se consideră astfel :

I. Within the scope of these specifications, the following terms are deemed to have the following meanings:

Produs = Echipament de prelucrare prin electroeroziune cu fir

Product = Wire EDM

Producător = Societate comercială care produce bunul oferat.

Producer = The company that produces the proposed product.

Furnizor = Producător sau comerciant de produse.

Supplier = Products manufacturer/dealer.

Achizitor/Autoritate contractantă = **S.C AEROSTAR S.A. BACAU**

Purchaser/Contracting authority = S.C AEROSTAR S.A. BACAU

II. Obiectul procedurii de achiziție:

II. The object of the acquisition procedure.

Achiziția de produse, după cum urmează:

Products acquisition , as follows:

Nr. crt.	Denumirea produsului Product name	U/M	Cantitate Quantity
1.	<i>Echipament de prelucrare prin electroeroziune cu fir</i> <i>Wire EDM</i>	Buc. Pcs	1

PRECIZARE

Contractul cu ofertantul câștigător se va încheia numai dacă se va semna contractul de finanțare a proiectului „Crearea unei noi capacități de fabricație pentru diversificarea producției și creșterea exportului” cu Autoritatea de Management – Programul Operațional

Sectorial „Creșterea Competitivității Economice” (POS CCE), iar prima comandă fermă va avea loc numai după semnarea aceluiași contract de finanțare. [Conform document Informare privind „începerea lucrărilor” - actualizare din 07.05.2012, postat pe web-site-ul www.amposcce.minind.ro]

EXPLANATION

The contract with the winning bidder shall be sign only if the project „Creating a new manufacturing capacity to diversify the production and to increase the export” will be sign with the Management Authority for the Sectorial Operational Programme „The Increase of the Economic Competitiveness”, and the first firm order will be held only after the signing of the same financing contract. [According with the document Information regarding “start works”- up to date from 07.05.2012, posted on the next web-site: www.amposcce.minind.ro.]

III. Termen de livrare

III. Delivery term:

Livrarea și punerea în funcțiune se va face în termen de maxim 4 luni de la semnarea contractului de ambele părți.

The delivery and commisioning will be carried out within for 4 months from contract signature by both parties.

IV. Condiții tehnice

IV. Technical conditions.

IV.1. Condiții generale

IV.1 General conditions.

Condițiile tehnice ale produsului solicitat sunt stipulate la punctul **X. Fișa de prezentare a îndeplinirii cerințelor Specificației tehnice**

Specificația din prezentul caiet de sarcini este considerată minimală.

Produsul va respecta normele europene de sănătate și securitate în muncă precum și normele europene de protecție a mediului înconjurător.

*The technical requirements for the requested product are stated under section **X. Pursuance Representantion Card of Technical Specificationis** of this Requirements Specification , and they are considered to be minimal. The Product will be in accordance with The European Regulations regarding health , labor safty and environmental conditions.*

IV.2. Condiții specifice

IV.2 Specific conditions.

Echipamentul trebuie să fie capabil să lucreze la temperaturi cuprinse între 15 °C ÷ 35 °C fără alterarea preciziei de prelucrare.

The product must be able to run for an environment climate definite by a temperature field enclosed 15 °C ÷ 35 °C.

Echipamentul trebuie să fie capabil să lucreze trei schimburi zilnic, cinci zile pe săptămână.
The product must be able to work three (3) shifts per day, five (5) days per week.

V. Recepția produselor

V. Acceptance inspection of products

Recepția produselor contractate se va realiza astfel :

The acceptance inspection of the ordered products will be performed as follows:

-recepția cantitativă și calitativă a produsului se va efectua, la sediul **Achizitorului**, în prezența delegaților **Producătorului/Furnizorului**.

*-the Qualitative and Quantitative acceptance inspection will be performed, at **Purchaser's** premises, attended by the **Producer's/Supplier's** delegated representatives .*

La recepție se vor efectua minim următoarele teste:

Precizia geometrică conform fișei

Precizia geometrică dinamică

Test de duranță de minim 24 ore

Realizare piesă de probă conform desenelor anexate

Test de sarcină la putere maximă

During the Acceptance Inspection at least the following tests will be performed:

Geometrical precision according to the card

Dynamic geometrical precision

Endurance test for minimum 24 hours

The Achievement test pieces according to the attached draws

Charge test at full power

La activitatea de recepție finală se va proceda la întocmirea documentelor de recepție, pentru produs, semnate de părțile contractante.

Upon acceptance inspection, appropriate acceptance inspection documents will be prepared for the product signed by the contracting parties.

La data recepției **Producătorul/Furnizorul** va preda **Achizitorului** echipamentul însoțit de:

1. Certificat de calitate, certificat de garanție;
2. Certificat de conformitate europeană;
3. Declarație de conformitate;
4. Schemele electrice și mecanice (după caz) ale produsului;
5. Manuale de exploatare și mentenanță în limba română / engleza;
6. Copie Program PLC și parametri mașină pe suport magnetic;
7. Cartea mașinii

At the date of Acceptance Inspection, the **Producer/Supplier** will submit, to the **Purchaser**, the product together with:

1. Quality Certificate, Guaranty Certificate;
2. European Certificate of Conformity;
3. The Producer's Declaration of Conformity;
4. The electrical and mechanical schemes of the product;
5. Original Operation Manuals and original Maintenance Manuals of the main subsets producer's;
6. Copy of the PLC Program and product parameters on magnetic support;
7. Book card.

VI. Condiții de garanție și service

VI. Guarantee and service conditions

Garanție

Guarantee.

Tipul garanției: Generală

Limitele garanției: nu mai puțin de 24 luni de la recepția și punerea în funcțiune a produsului .

Type of guarantee: general

Guarantee limits: Not less than 24 months after the acceptance inspection and putting into operation of the product

Service

Service.

Ofertantul va prezenta lista unităților agreeate care asigură service-ul în termen de garanție și post-garanție .

The bidder will present the list of the approved service centres/entities that provide the service during the guarantee and post- guarantee periods.

VII. Instruirea personalului tehnic.

VII. Training of the technical personel.

Activitatea de instruire referitoare la exploatarea echipamentului se va face pentru un număr de 3 persoane aparținând personalului tehnic al Achizitorului, la sediul său. Costurile de instruire vor fi suportate de furnizorul echipamentului .

The Producer/Supplier will provide the training regarding the equipment operation for a number of 3 persons belonging to the Purchaser's technical staff .The Producer/Supplier will bear all cost related to the training of Purchaser/Contracting Authority's technical personnel.

VIII. Condițiile și modul de asigurare a asistenței tehnice de urgență.

VIII. Conditions and provision of the emergency technical assistance.

Furnizorul se angajeaza sa asigure gratuit, pe perioada de garanție, asistenta tehnica de urgenta in 24 de ore de la anuntarea oricarei defectiuni.

Prin asistenta tehnica de urgenta se intelege interventia unui reprezentant al **Producătorului/Furnizorului** asupra echipamentului, in vederea remedierii unei defectiuni.

Prin defectiune se intelege evenimentul in urma caruia echipamentul nu poate fi utilizat in parametri normali.

Detaliile privind această activitate se vor stabili prin clauze contractuale.

The Supplier undertakes to provide, free of charge, during the guarantee period, the emergency technical assistance will be done in 24 hours from the notification of any failure.

Emergency technical assistance means the intervention of a **Producer's / Supplier's** representative upon the product, to fix/repair a failure.

Failure means the event causing the product not be operated within/at normal parameters.

Details regarding this activity will be stipulated in contractual clauses.

IX. Modul de prezentare a ofertei tehnice

IX.Presentation of technical offer.

Opis documente cuprinse în oferta tehnică <i>List of the documents comprised in the offer</i>	
Fișă de prezentare a îndeplinirii cerințelor specificației tehnice. <i>The table that shows the fulfillment of the requirements in the Technical Specification.</i>	Conform model <i>In accordance with the form enclosed.</i>
Declarație prin care ofertantul confirmă îndeplinirea cerințelor din caietul de sarcini referitoare la recepția produselor. <i>The statement of bidder confirming the fulfilling of the requirements in the Requirements Specification, regarding the Reception of the products.</i>	
Declarație prin care ofertantul confirmă îndeplinirea cerințelor din caietul de sarcini referitoare la condițiile de garanție și service <i>The statement of the bidder confirming the fulfilling of the requirements in the Requirements Specification regarding the Guarantee and Service conditions.</i>	
Declarație prin care ofertantul confirmă îndeplinirea cerințelor din caietul de sarcini referitoare la instruirea personalului tehnic. <i>The Statement of the bidder confirming the fulfilling of the requirements from the Requirements Specification regardind the Training of the technical</i>	

<p><i>personnel.</i></p>	
<p>Declarație prin care ofertantul confirmă îndeplinirea cerințelor din caietul de sarcini referitoare la condițiile și modul de asigurare a asistenței tehnice de urgență. <i>The statement where the bidder confirms the fulfilling of the requirements from the Requirements Specification , regarding the conditions/assurance of the Technical Emergency Assistance.</i></p>	
<p>Catalog (pliant) de prezentare tipărit sau pe CD in limba engleza si romana. <i>A presentation catalogue printed or on an CD in English and Romanian.</i></p>	
<p>Lista unităților service agreeate <i>List of the approved service centres/entities.</i></p>	<p>Se vor menționa datele de identificare ale unităților service (nume, cod fiscal, adresă, telefon). <i>Mention on the list the identification data of the service centres/entities (name, fiscal code, address , telephone)</i></p>
<p>Copia carnetului de garanție și service pentru echipamentul oferat <i>Copy of the Guarantee and Service Book for the equipment offered.</i></p>	

X. Fișă de prezentare a îndeplinirii cerințelor specificației tehnice

X. Form that shows the fulfilling of the requirements in the technical specification

Nr. Item no	Denumire cerinta/parametru in caiet sarcini. <i>Requirement specified in the technical specification</i>	Valoare impusa in caiet sarcini <i>Required value in Requirements Specification.</i>	Valoare ofer-tata / Characteristic of the offered product	Documentul din care rezultă para-metrul / Document that gives the prod-uct characteristic and the page where is to be found
1.	Considerații generale General considerations	Posibilitate de tăiere profil în 5 axe, pe peretele unei țevi cu diametrul interior de 150 mm, la o distanță de minim 50 mm față de capătul țevii. Axul țevii fiind dispus – orizontal. Se va executa piesă de probă în conformitate cu desenele anexate la prezentul Caiet de sarcini. The possibility to cut in 5 axis a profile, on a pipe wall with 150 [mm] interior diameter, at a minimum 50 [mm] distance to the head pipe - the axis is horizontally. Will be manufactured test part in accordance with drawings attached to present Requirements Specification.		
2.	Nr. axe – 5 No. of axis - 5	X, Y, Z, U, V		
3.	Nr. axe interpolate simultan – minim 4 No. of simultaneous interpolated axis – minimum 4	X, Y, U, V		
4.	Cursa X, Y – minim Travel X, Y – minimum	250 x 350 [mm]		
5.	Cursa Z – minim Travel Z – minimum	200 [mm]		
6.	Cursa U, V (față de X, Y) – minim Travel U, V (reference to X, Y) - minimum	$\pm 60x \pm 60$ [mm]		
7.	Unghi înclinare - minim Etch angle (gradient) - minimum	± 20 [grad]		
8.	Precizie poziționare – maxim Positioning Accuracy	0.02 [mm]		
9.	Repetabilitate Repeatability	0.01 [mm]		
10.	Rezoluție – maxim	0.001 [mm]		

	Resolution – maximum			
11.	Diametru fir – maxim Wire diameter - maximum	0.2 [mm]		
12.	Rugozitate (Ra) – maxim Rugosity - maximum	1.6 [µm]		
13.	Grosime tăiere – minim Cutting thickness - minimum	40 [mm]		
14.	Dimensiuni piesă prelucrată – minim Dimensions of the tooled piece - minimum	400x500x400 [mm]		
15.	Răcire dublă (sus și jos) Double cooling (up and down)	Da / Yes		
16.	Protecție la scurtcircuit Shortcircuit protection	Da / Yes		
17.	Protecție la ruperea firului Breaking wire protection	Da / Yes		
18.	Echipament CNC CNC Equipment	Da / Yes		
19.	Funcție de autocentrare prin atingere Autocentering by touching function	Da / Yes		
20.	Memorie program – minim Programme memory - minimum	3 [MB]		
21.	Conectare la rețea Network connection	Ethernet		

1.*Document din care rezultă caracteristica produsului și pagina unde se regăsește
Document that gives the product characteristic and the page where it is to be found.

Dacă caracteristica produsului nu se regăsește într-un catalog/pliant de prezentare al producătorului/furnizorului se va prezenta un document atașat separat în care, în mod expres se face referire la aceasta.
If the product characteristic is not found inside of a presentation catalogue/prospectus of the producer/supplier, a separate document must be attached expressly stating this characteristic.

2. Ofertantul va completa tabelul cu valorile minime oferite ale produsului si acolo unde este cazul, cu da sau nu.
The tender will fill in the table with the minimum values for certain features of the product offered and yes or no applicable.

Anexa 1 – Documentație piese test; Annex 1 – Test pieces documentation
Piesa nr.1 / Piece no.1

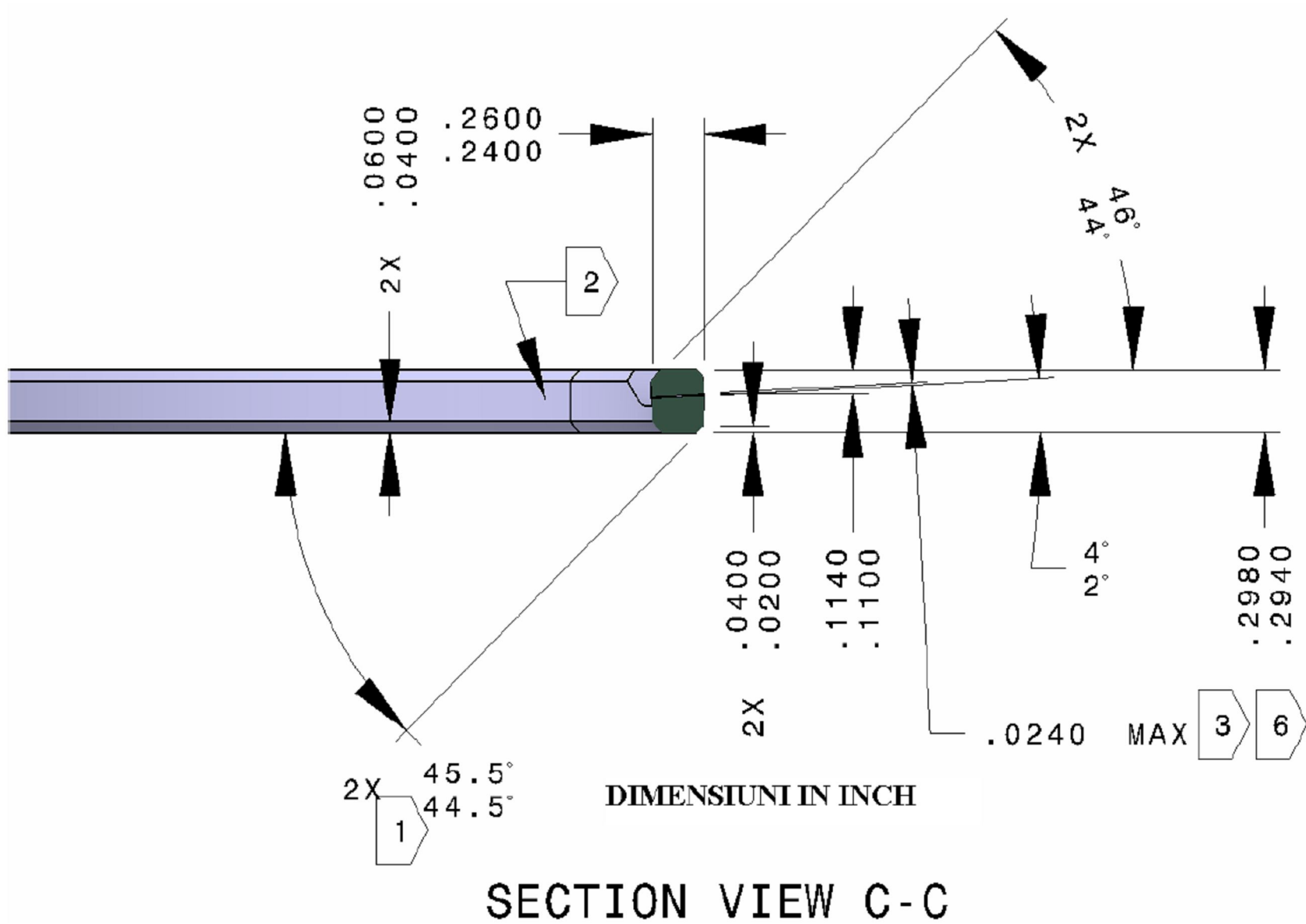

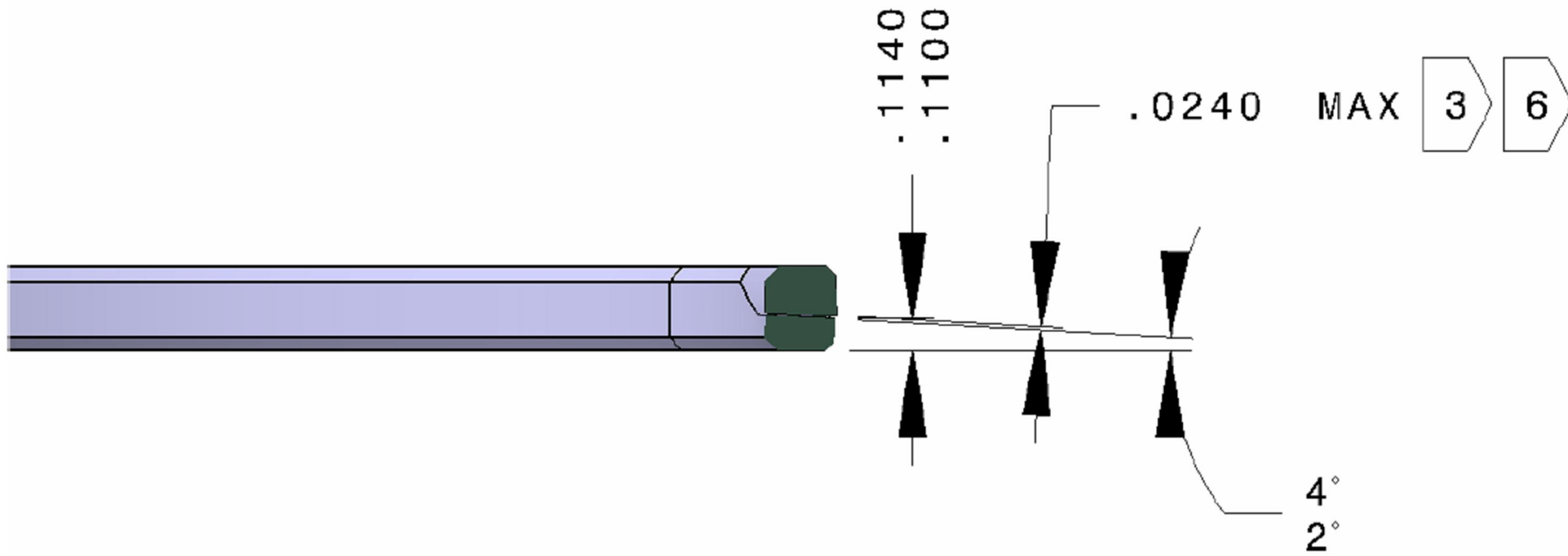

SECTION VIEW D-D

DIMENSIONS IN INCH

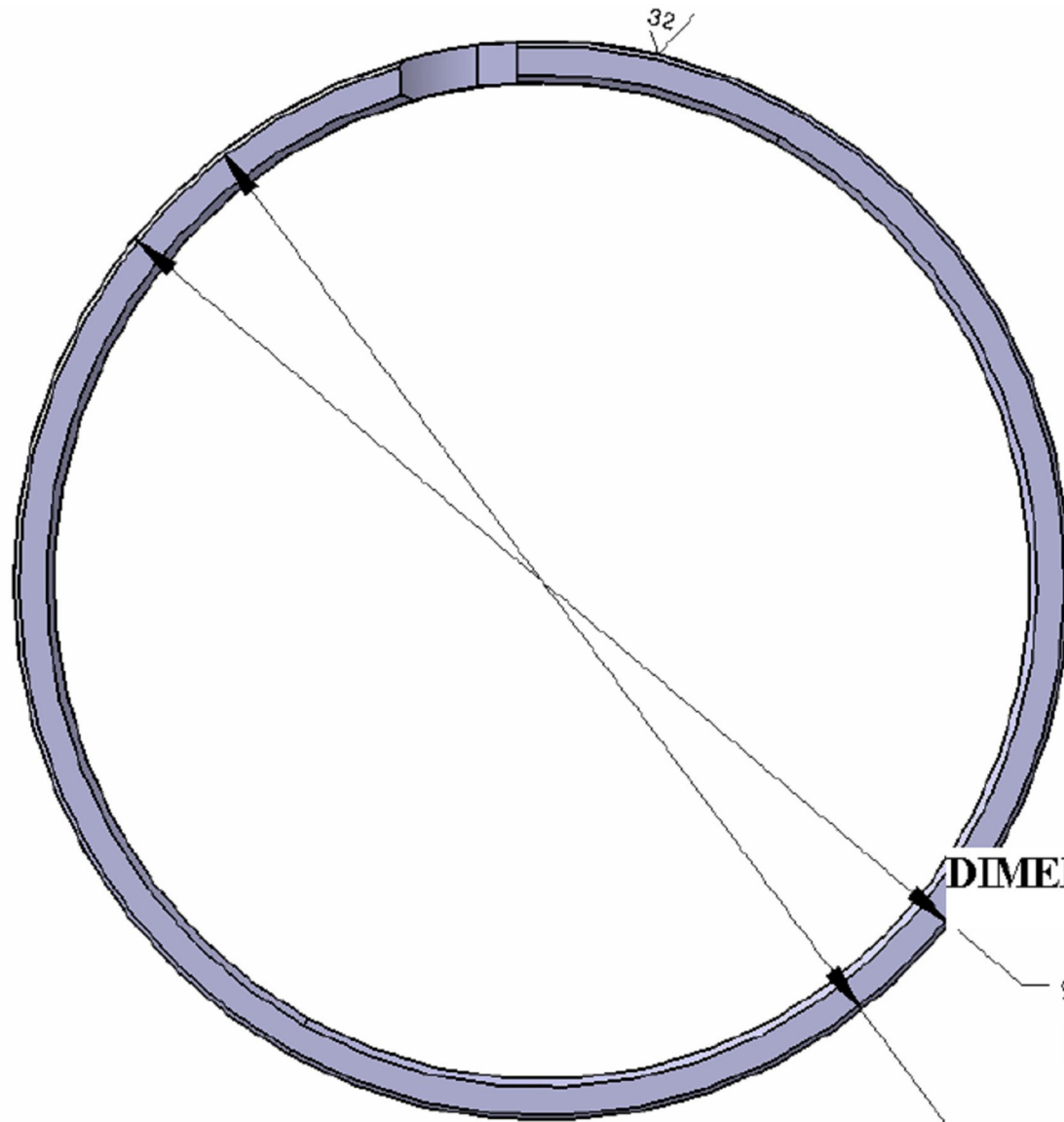

DIMENSIONI IN INCH

\varnothing 6.580
6.570 5

\varnothing .0040

(\varnothing 6.515 MIN INSTALLED)

VIEW A

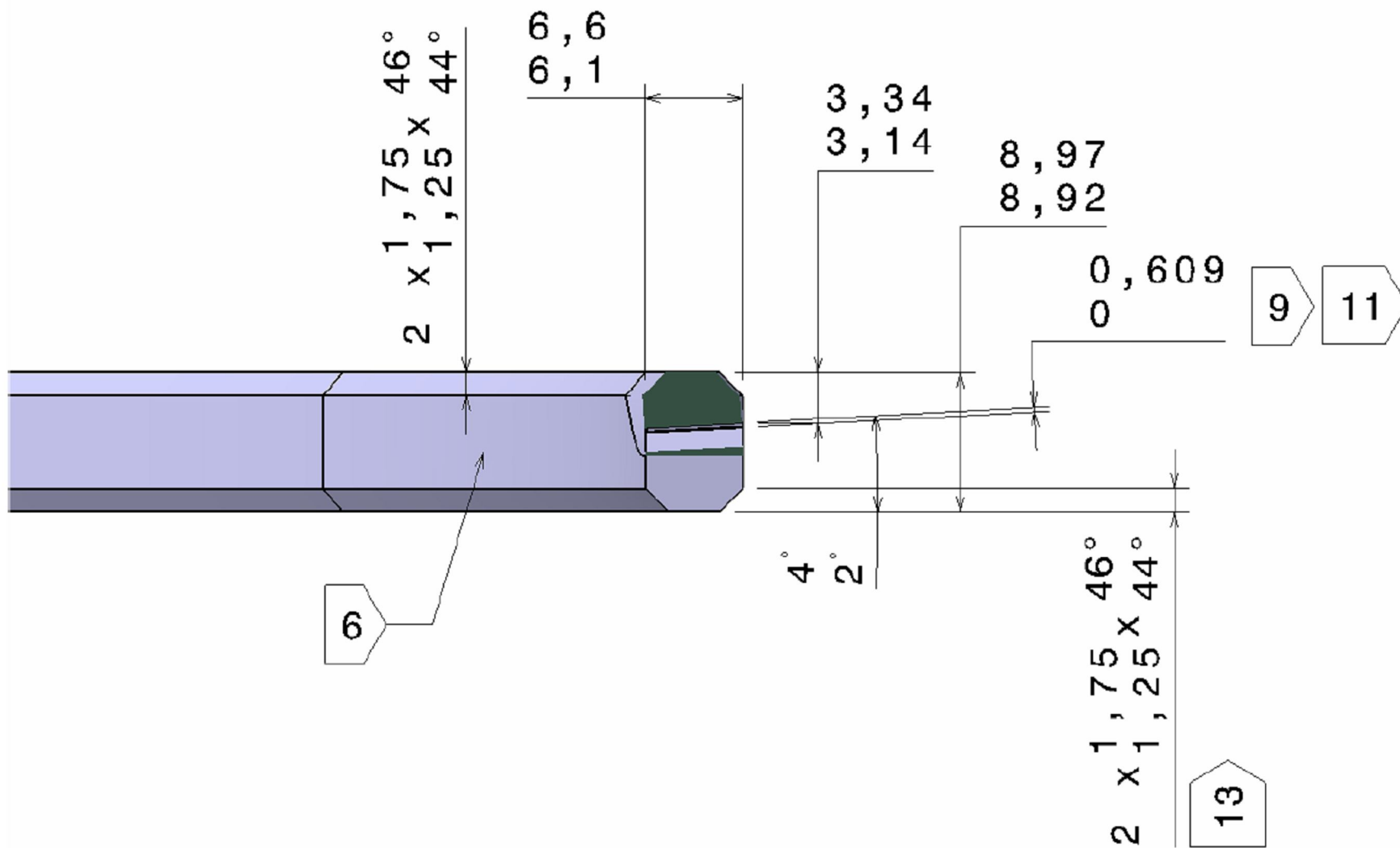

SECTION C-C

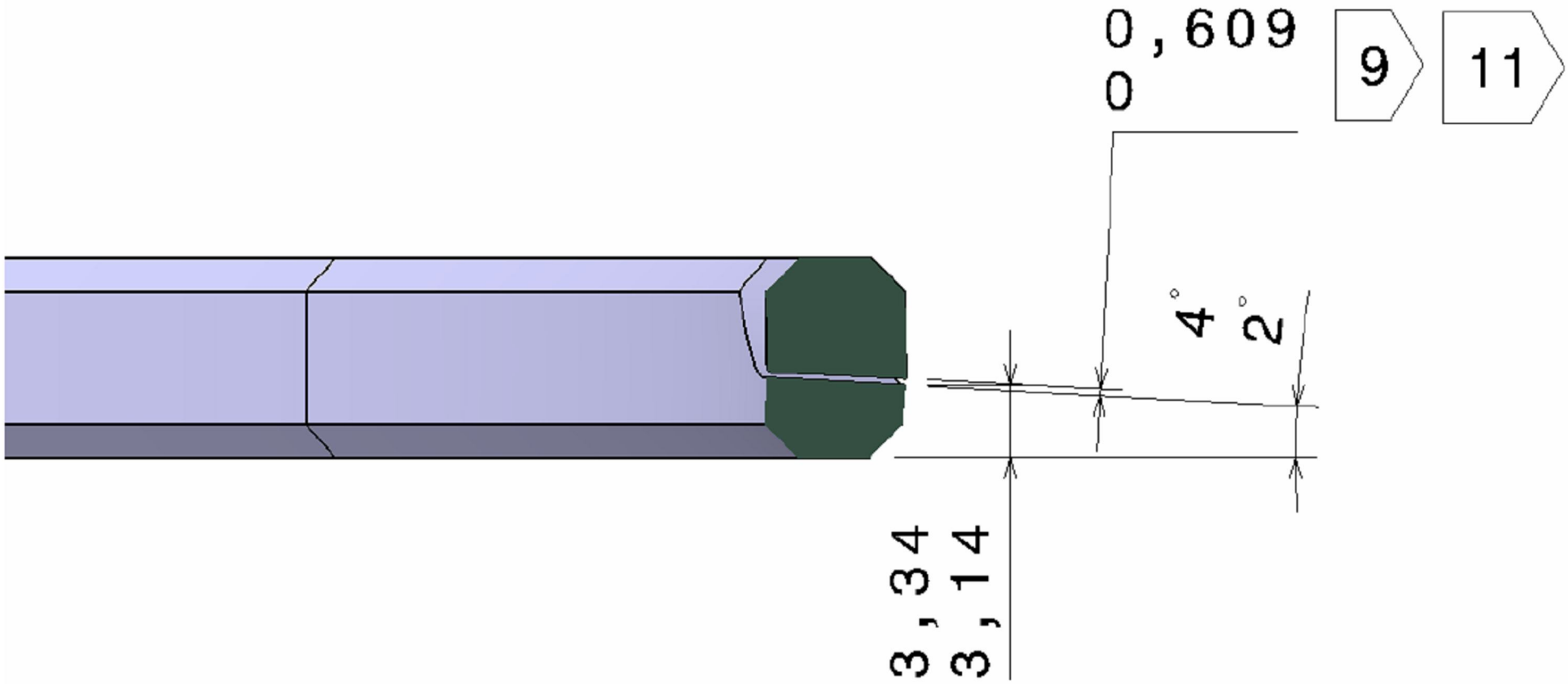

SECTION D-D

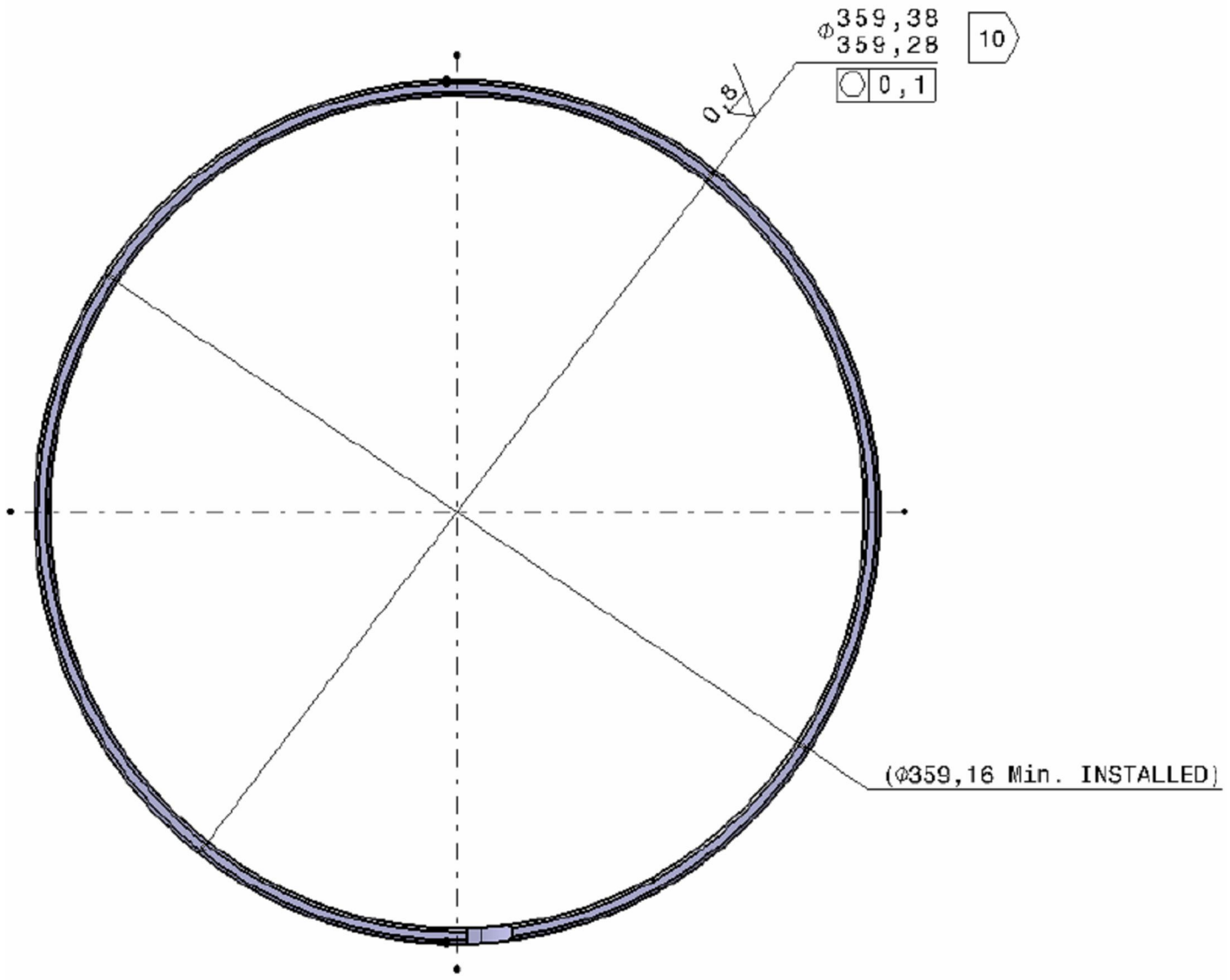

VIEW A

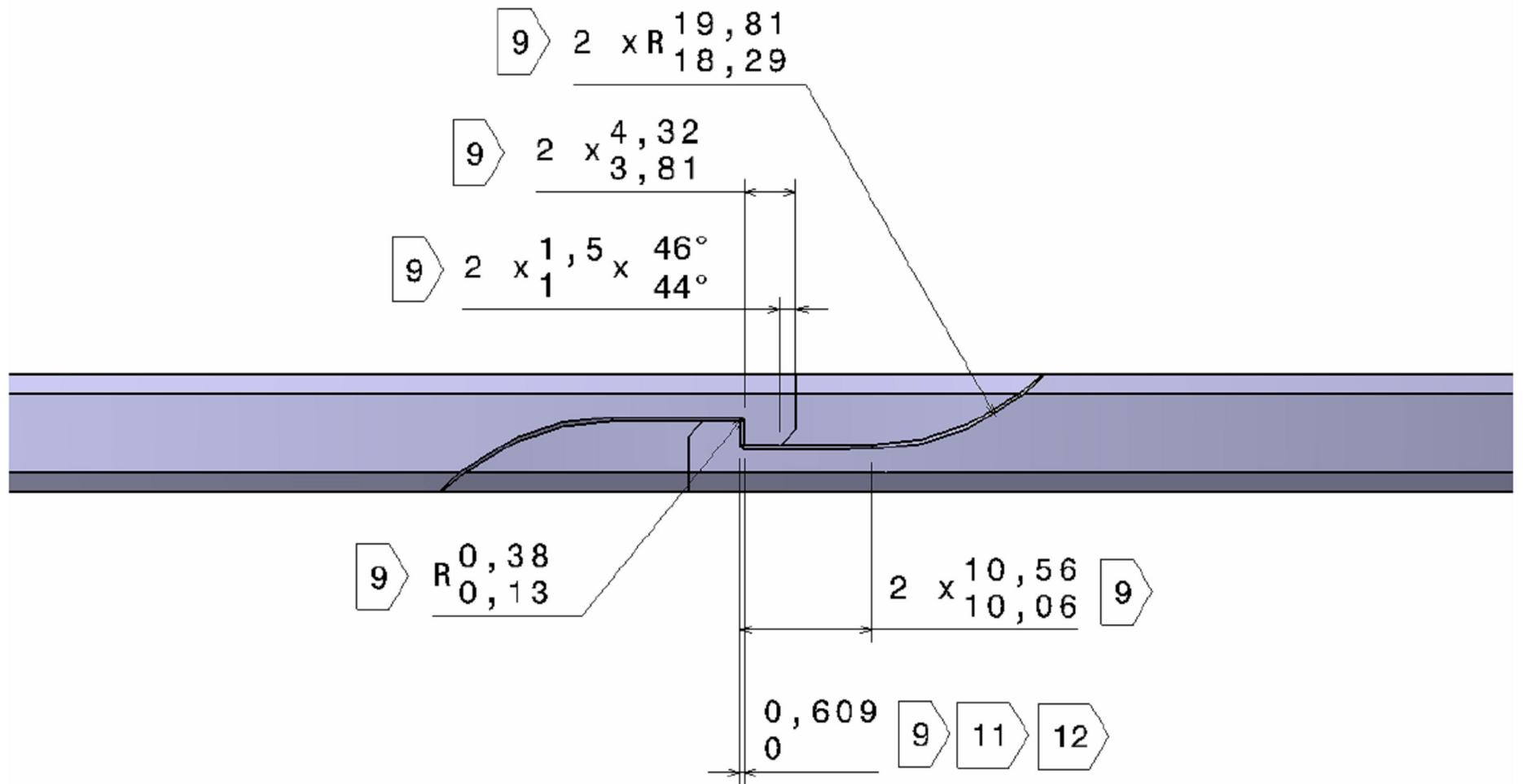

VIEW B

Clauze contractuale generale

1. PARTILE CONTRACTANTE

....., cu sediul in, telefon,, fax, e-mail, inregistrata in Registrul Comertului sub numarul..... Cod fiscal, titulară a contului numărul, deschis la Banca, Sucursala....., Swift Code, reprezentată prin Director General si Director Ecconomic, denumită în continuare **VANZATOR**

și,

SC. AEROSTAR S.A cu sediul în Bacău, Str. Condorilor nr. 9, cod postal 600302, telefon 0234575070, fax 0234572023, înmatriculată în Registrul Comerțului Bacău sub numărul J04/1137/1991, Cod unic de înregistrare 950531, atribut fiscal RO, titulară a contului numărul RO36 BRDE 040S V056 2205 0400, deschis la Banca BRD Groupe Societe Generale – Agenția Bancară Bacău, reprezentată prin Director General Ing. Grigore FILIP și Director Financiar Ec. Doru DAMASCHIN, în calitate de **CUMPARATOR**, au convenit la incheierea prezentului contract.

2. OBIECTUL CONTRACTULUI

VANZATORUL va furniza **CUMPARATORULUI Produsul:**, conform specificatiilor mentionate in Anexa 1.

3. PRETURI

3.1 Valoarea totala a contractului este de Euro si acopera costul tuturor activitatilor aflate in responsabilitatea Vanzatorului pentru realizarea tuturor cerintelor stipulate in acest contract.

3.2 Preturile mentionate sunt ferme si fixe, nerevizuibile si valide pe toata durata contractului.

4. LIVRAREA

4.1 Conditia de livrare: DDP Bacau, Romania conform Incoterms 2010.

4.2 Data de livrare la sediul Cumparatorului in maxim luni de la data semnarii contractului.

4.3 Produsul livrat va fi insotit de urmatoarele documente:

- a) Certificat de calitate, certificat de garantie;
- b) Certificat de conformitate europeană;
- c) Declarație de conformitate;
- d) Schemele electrice și mecanice (după caz) ale produsului;
- e) Manuale de exploatare și mentenanta în limba română / engleza;
- f) Copie Program PLC și parametri mașină pe suport magnetic;
- g) Cartea mașinii.

In cazul in care din vina Vanzatorului intervine o intarziere in livrarea bunului, peste data de livrare stabilita, Cumparatorul poate solicita Vanzatorului o penalitate de 0.02% pe zi din pretul produsului intarziat ce se va calcula dupa 15 zile de la data de livrare, pana in momentul livrării produsului. Vanzatorul va plati Cumparatorului penalitatea in 15 zile de la primirea facturii emise de Cumparator.

5. CONDITII DE PLATA

5.1 Termeni de plata

Cumparatorul va face plata in transe astfel:

(1) 30% in avans dupa semnarea contractului si primirea facturii proforma in original, in baza unei scrisori de garantie de avans emisa de Vanzator si valabila 30 de zile dupa data receptiei finale;

(2) 50% inainte de livrarea masinii. Vanzatorul va informa din timp Cumparatorul cu privire la data de livrare si va trimite o scrisoare de garantie bancara, valabila 30 de zile dupa data receptiei finale, pentru a-i da posibilitatea Cumparatorului de realizare a celei de-a doua plati;

(3) 20% in maxim 20 zile de la instalarea echipamentului.

In cazul in care din vina Cumparatorului intervine o intarziere la plata, peste data stabilita, Vanzatorul poate solicita Cumparatorului o penalitate de 0.02% pe zi din plata neefectuata ce se va calcula dupa 15 zile de la data scadentei, pana in momentul platii. Cumparatorul va plati Vanzatorului penalitatea in 15 zile de la primirea facturii emise de Vanzator.

5.2 Comisioane bancare

Toate comisiunile bancare, aferente platilor din acest contract, cerute de banca Cumparatorului, vor fi suportate de Cumparator. Comisiunile bancare cerute de banca Vanzatorului, vor fi suportate de Vanzator.

6. INSTALAREA

6.1. Executia instalarii: Cumparatorul va asigura toate facilitatile necesare instalarii, in conformitate cu recomandările Vânzătorului. Conectarea elementelor de legatura si montarea produselor se vor realiza de către reprezentantii Vânzătorului cu condiția ca, in prealabil, produsul sa fie plasat in locația potrivita si pregatit pentru instalare conform indicatiilor Vanzatorului.

6.2. Timpul: Instalarea incepe la o data care urmeaza sa fie convenita de catre ambele parti, dar nu mai târziu de 15 zile de la data la care echipamentul a ajuns la destinatie.

7. TITLU SI TRANSFERUL RISCULUI

Titlul de proprietate trece de la Vanzator la Cumparator dupa plata integrala a produsului, Articolul 3.

8. RECEPTIA PRODUSELOR

Receptia la sediul Vanzatorului si Cumparatorului se va face conform cap V din Caietul de sarcini.

9. INSTRUIREA

Instruirea personalului tehnic al Cumparatorului se va face gratuit timp de minim 3 zile pentru un numar de minim 3 specialisti ai Cumparatorului, la sediul Cumparatorului, la punerea in functiune a produsului.

10. GARANTIA

10.1. Vanzatorul garanteaza ca produsul livrat este nou, fabricat in conformitate cu specificatiile tehnice ale Vanzatorului, in conditiile sistemului de asigurare a calitatii certificat, si fara nici un defect rezultat ca urmare a erorilor de proiectare, neconformitatilor si/sau viciilor ascunse ale materialului si greselilor pe fluxul de fabricatie.

10.2. Aceasta Garantie se acorda pentru o perioada de luni, de la data finalizarii punerii in functiune a produsului.

10.3. In aceasta perioada, Vanzatorul va repara echipamentul daca aceasta nu indeplineste specificatiile din cauza unor piese defecte sau a greselilor de fabricatie. Atat piesa defecta cat si costul inlocuirii vor fi acoperite de garantie.

10.4. Garanția nu va acoperi probleme precum:

orice functionare defectuoasa sau daune cauzate din neglijenta Cumparatorului, abuz sau nerespectarea functionarii echipamentului, conform manualelor de instructiuni ale Vanzatorului sau utilizarea in alte scopuri decat cele pentru care a fost destinat;

in cazul in care Cumparatorul nu mentine un mediu adecvat la locul echipamentului, conform instructiunilor Vanzatorului;

modificarea produsului fara acordul prealabil scris al Vanzatorului;

orice degradare accidentala care afecteaza echipamentul, inclusiv, dar fara a se limita la cazul incendiilor, inundatiilor, vandalism sau furt, ;

“uzura” pieselor consumabile.

11. SERVICII DE POST GARANTIE

11.1. După expirarea perioadei de garantie, Vânzătorul va furniza Cumparatorului servicii post-garantie si piese de schimb la prețurile aplicate in momentul când serviciile și piesele vor fi prestate/furnizate, pentru o perioada de minim 5 ani.

12. FORTA MAJORA

12.1. – Partile sunt de acord ca in cazul producerii unor evenimente foarte severe, absolut imperceptibile si neasteptate, cum ar fi epidemii, incendii, vreme deosebit de aspra, inundatii sau orice alte perturbatii naturale neobisnuite, calamitati naturale, acte divine, actiuni ale dusmanului public, orice revolte civile, rascoale, embargo, blocade, insurectii sau ostilitati, restrictii datorate carantinei, dar care nu se limiteaza la evenimentele care apar dupa incheierea contractului si afecteaza sau fac ca una sau ambele parti sa nu reuseasca sa realizeze contractul, ori sa aiba ca rezultat faptul ca executarea contractului de catre importator

este împiedicată de apariția unui caz de forță majoră, ceea ce duce la scutirea imediată de responsabilitate a părții care invocă existența unei situații de forță majoră.

Forța majoră este constatată de o autoritate competentă.

12.2. - Partea care nu poate să-și îndeplinească obligațiile contractuale la timp din cauza evenimentului de forță majoră trebuie să anunțe cealaltă parte în termen de 4 (patru) zile lucrătoare de faptul că a devenit conștientă de apariția unui astfel de eveniment și de a dovedi evenimentul de forță majoră, în cel mult 14 zile (calendaristice). De asemenea, are obligația de a comunica data încetării cazului de forță majoră în termen de 4 zile calendaristice.

12.3. - Forța majoră exonerează părțile contractante de îndeplinirea obligațiilor asumate prin prezentul contract, pe toată perioada în care aceasta acționează.

12.4. - Îndeplinirea contractului va fi suspendată în perioada de acțiune a forței majore, dar fără a prejudicia părțile asupra drepturilor ce li se cuveneau până la apariția acesteia.

12.5. - Partea contractantă care invocă forța majoră are obligația de a notifica celeilalte părți, imediat și în mod complet, producerea acesteia și de a lua orice măsuri care stau la dispoziție în vederea limitării consecințelor.

12.6. - Dacă forța majoră acționează sau se estimează că va acționa o perioadă mai mare de 2 (două) luni, fiecare parte va avea dreptul să notifice celeilalte părți încetarea deplin drept a prezentului contract, fără ca vreuna dintre părți să poată pretinde celeilalte daune - interese.

12.7. - În cazul în care partea afectată de evenimentul de forță majoră, nu încearcă să anunțe cealaltă parte, atunci ea va fi răspunzătoare pentru daunele produse din cauza că nu a anunțat cealaltă parte, exceptând situația în care aceasta instiintare nu a fost realizată din cauza forței majore.

13. SOLUȚIONAREA LITIGIILOR SI LEGEA APLICATA

13.1. Partile vor face toate eforturile pentru a rezolva pe cale amiabilă, prin tratative directe, orice neînțelegere sau dispută care se poate ivi între ele în cadrul sau în legătură cu îndeplinirea contractului.

13.2. Dacă după 20 zile de la începerea acestor tratative Partile nu reușesc să rezolve în mod amiabil o divergență contractuală, fiecare poate solicita ca disputa să se soluționeze de către instanțele judecătorești din România (în cazul în care Vanzatorul este firma înregistrată în România) sau o curte de arbitraj dintr-o țară neutră (în cazul în care Vanzatorul este firma înregistrată într-o altă țară).

13.3. Locul arbitrării va fi Procedurile vor fi confidențiale iar limba în care se va desfășura procedura de arbitraj este

13.4. Limba care guvernează contractul este limba

Prezentul contract se redactează în 2 (două) exemplare originale, câte 1 (unul) pentru fiecare parte.

Anexele specificate mai jos sunt parte a acestui contract:

CUMPARATOR:

VANZATOR:

General Terms and Conditions

1. Parties

....., having its head office in....., telephone....., fax....., e-mail....., registered at The Trade Register Office with the following number....., Fiscal Code....., owner of the bank account....., opened with the bank, branch....., Swift Code....., represented byas a General Director and - as a Financial Manager....., hereinafter referred to as **Seller**

and,

SC. AEROSTAR S.A having its head office in Bacău, 9 Condorilor Street, postal code 600302, phone number 0234575070, fax number 0234572023, registered at the Trade Register Office of Bacău under number J04/1137/1991, unique registration number 950531, fiscal attribute RO, owner of the bank account RO36 BRDE 040S V056 2205 0400, opened with the bank BRD Groupe Societe Generale – the branch of Bacău, represented by General Director Eng. Grigore FILIP and Financial Manager Ec. Doru DAMASCHIN, as **BUYER**, have agreed to conclude the contract herein.

Agreed upon present contract

2. The purpose of the contract

The Seller will provide **the Buyer**, the product:.....according with the technical specifications as described in the Annex 1.

3. Prices

3.1 The total Contract price is:..... Seller warrants that the Total Contract Price covers the cost of all activities, within Seller's responsibility, in order to meet all requirements stipulated in the Contract.

3.2 The prices are firm and fixed, not revisable and valid on the whole performance of this Contract.

4. Delivery

4.1 All the Supplies will be delivered under DDP BACAU, Romania conditions, as per Incoterms 2010.

4.2 The delivery will be made at the Buyer's headquarters in maximum month after signing the contract

4.3 The Supplies will be accompanied by the following documents:

8. Quality Certificate, Guaranty Certificate;
9. European Certificate of Conformity;
10. The Producer's Declaration of Conformity;
11. The electrical and mechanical schemes of the product;
12. Original Operation Manuals and original Maintenance Manuals of the main subsets producer's;
13. Copy of the PLC Program and product parameters on magnetic support;
14. Book card.

In the event that, owing to the acts or defaults of Seller, a delay occurs in the Delivery of the Supplies,

beyond the scheduled date for such Delivery, the Buyer has the right to ask the Seller a penalty at the rate of 0.02% per day of the price of the delayed Supplies for each day of delay exceeding 15 days from delivery date, thereafter until delivery takes place. The Seller will pay the Penalty to Buyer within fifteen (15) days of receipt of Buyer's respective invoice.

5. Payment terms

5.1 Payment condition

The Buyer will pay in installments as follows:

- (1) 30% down payment, immediately after contract signing and receiving the proforma invoice, based on a Bank Guarantee issued by the Seller and available 30 days after final reception;
- (2) 50%, by bank transfer. The Seller shall inform in time the Buyer about the delivery date to give him the possibility to arrange the second payment. The Seller shall issue a Bank Guarantee Letter covering the amount, valid 30 days after final reception.
- (3) 20% in maximum 20 days after the equipment is installed.

If a delay occurs in the payment made by the Buyer to the Seller, beyond the agreed date, the Seller has the right to ask the Buyer to pay a penalty at the rate of 0.02% per day, for each day exceeding 15 days from due date, until the day of actual payment. The Buyer will pay the Seller the penalty in 15 days after receiving the invoice issued by the Seller.

5.2 Bank charges

All bank charges arising at the Buyer's bank with respect of this Sales Contract shall be covered by the Buyer and the charges arising from the Seller's Bank shall be covered by the Seller.

6. Installation

6.1 Job: Subjects to there being a suitable foundation and convenient supply of utilities and services and according to the Seller recommendations, the connection of service cables and the erection of the subject equipment shall be undertaken by the Seller 's engineer or its Agent in Romania, provided that, by the Buyer and before the arrival of the Seller's engineers (or it Agent in Romania), the equipment is moved to the right location and prepared for installation according to the Sellers indications.

6.2 Time: Installation shall commence at the date to be mutually agreed by thy Buyer and the Seller, but no later than 15 days from the date when the equipment arrived in the customer place.

7. Title retention

The Seller retains the title of the subject good until its price mentioned in Article 3 is paid in full by the Buyer.

8. Reception

The reception made to both the Seller and the Buyer headquarters, will be made according to Chapter V from the Requirements specification.

After the Buyer checks and accepts the test-pieces, the reception final report will be signed. The date on the reception final report will we considered also the date when the machine is brought into service.

9. Training

The training of Buyer's technical personnel will be done for a period of minimum 3 days for a minimum number of 3 of Buyer's specialists, at the Buyer's headquarters, when the product is brought into service.

10. Warranty

10.1 The Seller guarantees that the delivered equipment is new, manufactured by and benefiting of latest technologies, according to the technical specifications of the Seller under quality assurance system ISO conditions, and free of all faults and failures resulting from faulty in design, material and workmanship.

10.2 This guarantee extends for a period of months from the date when the machine is set to work.

10.3 During this period the Seller's engineers or its agent in Romania shall repair the subject equipment if it fails or does not perform to specifications due to faulty parts or workmanship. The faulty parts and labor charges shall be covered by the guarantee.

10.4 Are excluded from warranty repair costs:

- any malfunction or damage caused by the Buyer's negligence, misuse or failure to operate the subject machine, according to the Seller instruction manuals or for purpose other than it was designed for;
- buyer's failure to maintain a suitable machine by any other than the Seller or without the Seller's prior written consent;
- any breakdown due to accident affecting the subject machine including without limitation fire, flood, lightning, transportation, vandalism or burglary;
- this guarantee does not cover "wear and tear" of consumables parts and goods.

The warranty specifies that parts and subparts of the product will be replaced or repaired only if they are identified as defective by Seller's Representative and excludes repair of any kind.

Any service repairs under warranty should modify the duration of the warranty period for those parts and services, therefore the warranty period for replaced / repaired parts or provided services starts from the receiving of the repaired / replaced part, or provided services by the end of their warranty period.

11. After-guarantee service and spare parts

After the end of the Guarantee period, the Seller shall provide the Buyer with after-guarantee service and spare parts at the rates and prices applicable at such time when the service and parts would be supplied, for a minimum of 5 (five) years.

12. Force majeure

12.1 Force majeure is ascertained by competent authority.

12.2 Party whose performance will be delayed by such events shall notify the other within 4 (four) working days of its becoming aware of the occurrence of such event and to prove the occurrence of Force Majeure, in no more than 14 (fourteen) calendar days. In the same time, that Party has the obligation to communicate the cessation of the force majeure within 4 (four) calendar days.

12.3 Force majeure relieves contracting parties of fulfilling their obligations under this agreement, during the period of its occurrence.

12.4 Execution of the agreement will be suspended during the force majeure event, but without prejudice to their rights of the parties prior to its occurrence.

12.5 The contracting party invoking force majeure has the obligation to notify the other party immediately

and completely of its occurrence, and must take all measures at its disposal to limit its consequences.

12.6 If the force majeure lasts or is expected to last for more than 2 (two) months, each party shall be entitled to notify the other party with regard to the termination of this agreement, without any of the other party possibility to claim damages.

12.7 If the contracting party affected by the force majeure, does not try to notify the other party, then it will be responsible for all damages caused for not informing the other party involved, except the situation in which the notification could not be realized because of the force majeure.

13. DISPUTES, ARBITRATION AND APPLICABLE LAW

13.1. The Buyer and the Seller will make every effort to resolve amicably by direct negotiation any disagreement or dispute which may arise between them under or in connection with the performance of the present agreement.

13.2. If, within 20 days of the start of these negotiations, the purchaser and the supplier are unable to amicably resolve a contractual disagreement, each may require that the dispute should be settled by arbitration at the Chamber of Commerce and Industry of Romania Rules of Arbitration of the Romanian or according to the Rules of the International Chamber of Commerce. The seat of Arbitration shall be Brussels, Belgium.

13.3. The place of arbitration will be The proceedings will be confidential and the language of the arbitration will be

13.4 The language that governs this Sales Contract is

Parties agreed to conclude the present agreement in 2 (two) copies, one for each party, today....

BUYER:

SELLER: